

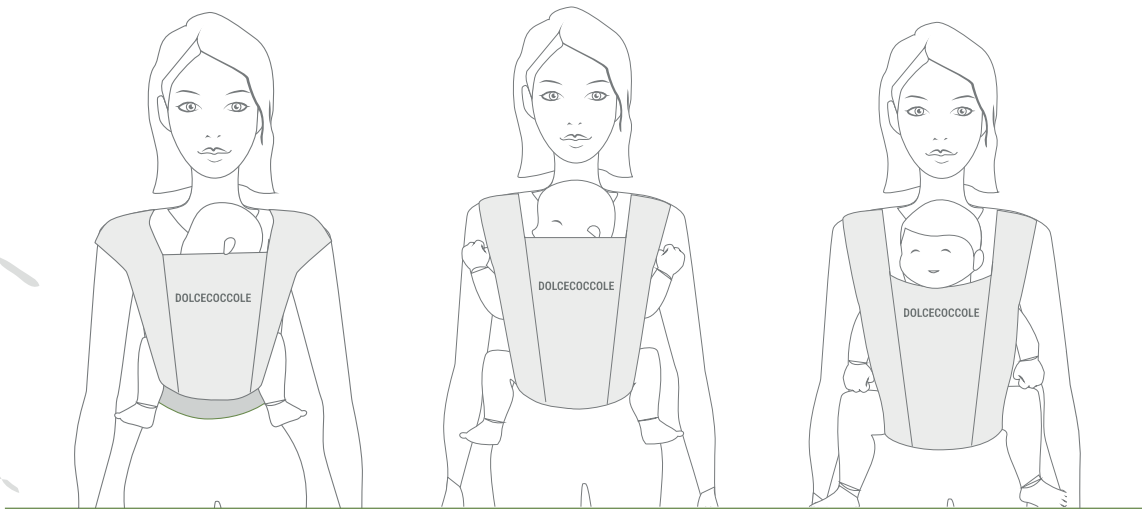

DOLCECOCCOLE

MANUAL DE INSTRUCCIONES



BABY WRAP CARRIER

WRAP YOUR BABY IN LOVE

ergonómico | ligero | suave para la piel

Para más consejos y videos visitanos en
www.dolcecoccole.com



¡IMPORTANTE! LEA CON ATENCIÓN Y CONSERVE PARA FUTURAS REFERENCIAS

- 1 Detalles del portabebés DOLCECOCCOLE
- 2 Riesgos, advertencias y precauciones de seguridad
- 3 Instrucciones de lavado
Edades y etapas - Pautas generales
- 4 1. Posiciones para el bebé - lista de verificación y consejos
- 5 2. Modo recién nacido - mirando hacia adentro <23 in | <58.4 cm
- 6 3. Modo bebé - mirando hacia adentro <23+ in | <58.4+ cm
- 7 4. Modo bebé - mirando hacia afuera 26+ in | 66+ cm

DETALLES DEL PORTABEBÉS

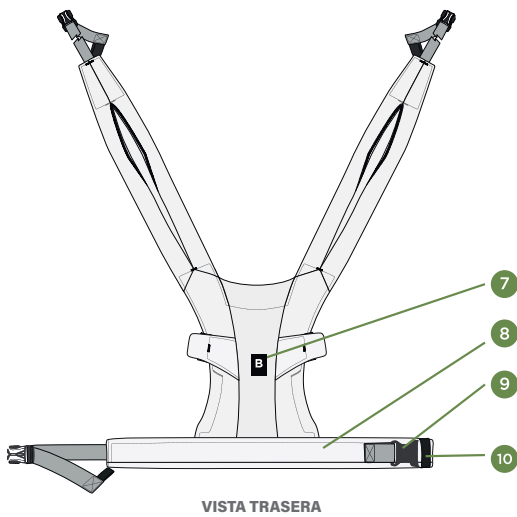
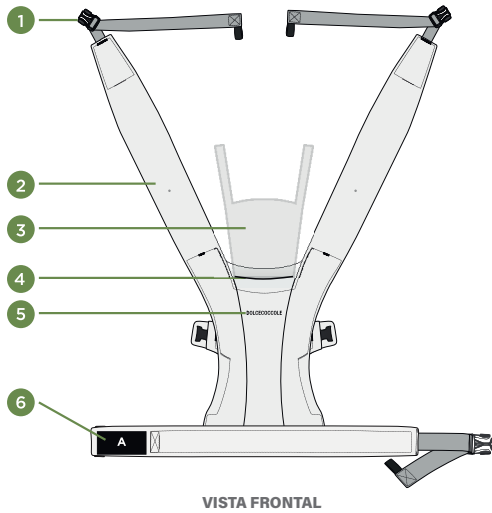

- 1 Hebilla de correas cruzadas
- 2 Correa cruzada
- 3 Protección solar y soporte para la cabeza del bebé
- 4 Soporte para la cabeza y el cuello
- 5 Logo DOLCECOCCOLE
- 6 Etiqueta A
- 7 Etiqueta B
- 8 Cinturón
- 9 Hebilla del cinturón
- 10 Elástico de seguridad

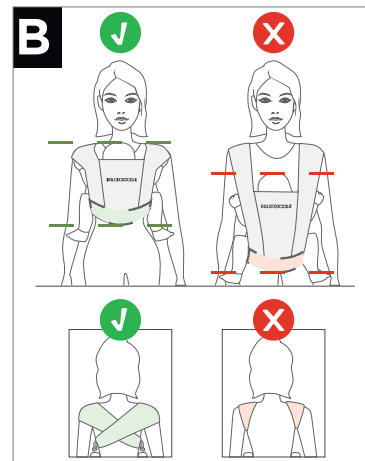
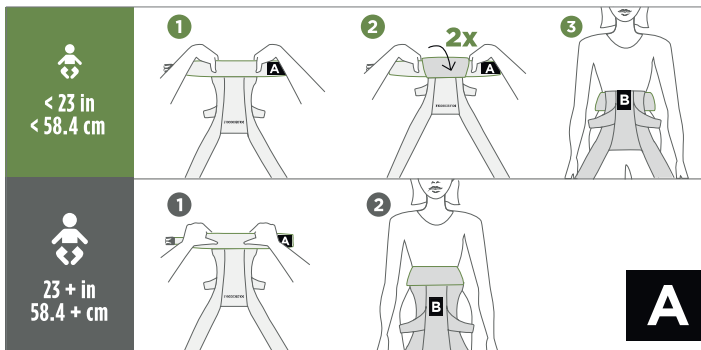

RIESGOS, ADVERTENCIAS Y PRECAUCIONES DE SEGURIDAD

¡IMPORTANTE! LEA CON ATENCIÓN Y CONSERVE PARA FUTURAS REFERENCIAS

⚠️ ATENCIÓN: RIESGO DE ASFIXIA Y CAÍDAS

RIESGO DE CAÍDA – Los bebés podrían caerse del portabebés, especialmente si las aberturas para las piernas son demasiado grandes.

- Ajuste las aberturas para las piernas para que se adapten cómodamente a las piernas del bebé.
- Verifique la seguridad de todos los cierres antes de cada uso.
- Tenga especial cuidado al inclinarse o caminar.
- No se incline hacia adelante desde la cintura: doble las rodillas.
- NO UTILICE el portabebés con bebés que pesen menos de 3.2 kg.

RIESGO DE ASFIXIA – Los bebés menores de 4 meses podrían asfixiarse con este producto si su rostro está presionado demasiado contra su cuerpo.

- No ate al bebé demasiado cerca de su cuerpo.
- Deje espacio para que el bebé pueda mover la cabeza.
- Asegúrese de que la cara del bebé no esté obstruida en ningún momento.
- No deje que el bebé duerma en la posición frontal mirando hacia afuera.
- Al amamantar al bebé en el portabebés, siempre reubique al bebé correctamente después de la lactancia para asegurar que la cara del bebé no esté presionada contra el cuerpo de la madre.

ATENCIÓN

- El bebé debe mirar hacia el adulto hasta que pueda sostener la cabeza por sí solo.
- Utilice la posición de cara al frente solo cuando el bebé tenga un control fuerte y constante del cuello y la cabeza.
- Para evitar cualquier riesgo de caída, asegúrese de que el niño esté correctamente posicionado en el portabebés.
- Mantenga a su hijo bajo supervisión en todo momento y asegúrese de que su boca y nariz no estén obstruidas.
- Para bebés prematuros, bebés de bajo peso o niños con problemas de salud, consulte a un profesional de la salud antes de usar este producto.
- Asegúrese de que la barbilla de su hijo no esté presionada contra su pecho, ya que esto puede afectar su respiración y causar asfixia.
- Podría perder el equilibrio debido a su propio movimiento o al movimiento del niño.
- Tenga cuidado al inclinarse hacia adelante o hacia los lados.
- Este portabebés no debe utilizarse durante actividades deportivas como correr, andar en bicicleta, nadar o esquiar.

PRECAUCIONES DE USO PARA EL PORTABEBÉS DOLCECOCOLE:

Lea todas las instrucciones antes de ensamblar y usar el portabebés. Nunca deje a un bebé desatendido en el portabebés Dolcecoccole. La cabeza de su bebé debe estar apoyada por el panel de soporte para la cabeza y el cuello hasta que el bebé demuestre un control fuerte y constante de la cabeza y el cuello. Nunca use un portabebés si tiene problemas de equilibrio o movilidad debido a un esfuerzo físico, somnolencia o problemas de salud. Nunca use un portabebés mientras realiza actividades como cocinar o limpiar que involucren el manejo de una fuente de calor o la exposición a productos químicos. Nunca use un portabebés de este tipo mientras conduzca o sea pasajero en un vehículo. Si bebe líquidos calientes mientras usa el portabebés, tenga cuidado de no derramar el líquido sobre el bebé. Nunca desabroche el cinturón de cintura mientras el bebé esté dentro. Tenga en cuenta que a medida que el bebé se vuelve más activo, el riesgo de caídas del portabebés aumenta. Solo lleve a un niño en el portabebés. Además, no use/lleve más de un portabebés a la vez. Siempre debe haber al menos dos dedos de espacio frente a la barbilla del bebé. El riesgo de asfixia es mayor en bebés prematuros, bebés con problemas respiratorios y bebés menores de 4 meses. Asegúrese de colocar correctamente al bebé en el producto, sin olvidar la posición de las piernas. Es necesario verificar la posición del bebé regularmente para asegurarse de que esté sentado correctamente en el portabebés, centrado, con las piernas separadas y dobladas, y la cabeza erguida, no demasiado baja ni inclinada hacia un lado. Las piernas y pies del bebé deben ser revisados con frecuencia mientras el bebé esté en el portabebés para garantizar que el movimiento de los miembros no esté restringido. Mantenga las hebillas abrochadas cuando no use el portabebés. Inspeccione regularmente el portabebés en busca de signos de desgaste o daño. Verifique que todas las hebillas, broches, correas y cierres estén en buen estado antes de cada uso. Busque costuras rasgadas, correas desgastadas o telas o cierres rotos antes de cada uso. Nunca use un portabebés si la tela, los cierres o las hebillas están dañados. Retire al bebé del portabebés antes de cambiar la posición del mismo. Para bebés más pequeños o adultos con un torso largo, el cinturón debe usarse más alto para que la cabeza del bebé esté lo suficientemente cerca como para besarla cuando se lleve en la posición frontal. El portabebés no debe usarse hasta que el portador comprenda las instrucciones y características de seguridad y se sienta cómodo y seguro usando el portabebés. Este portabebés solo debe ser utilizado por adultos sanos. Si experimenta dolor en los hombros, espalda o cuello mientras usa el portabebés, deje de usarlo y consulte a su médico. Elija materiales apropiados para vestir al niño. Verifique la temperatura corporal del niño tocando su cuerpo con la mano. Las referencias de edad son pautas generales, ya que el desarrollo de cada bebé es diferente. Asegúrese de que su bebé cumpla con los requisitos específicos de uso. Contacte a un representante de servicio al cliente de Dolcecoccole para obtener asistencia adicional si es necesario. Los videos instructivos y consejos adicionales se pueden encontrar en www.dolcecoccole.com.

Descargo de responsabilidad: Dolcecoccole solo utiliza tintes de la más alta calidad y seguridad para garantizar que el producto mantenga su color; no contiene productos químicos dañinos. Siempre existe la posibilidad de que los colores se desvanecen con el lavado. Dolcecoccole no se hace responsable por el desvanecimiento del color.

INSTRUCCIONES DE LAVADO:



Lavar a máquina en frío



Secar al aire



No usar legía



No planchar



No usar lavado en seco

EDADES Y ETAPAS - PAUTAS GENERALES

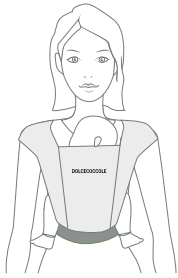

RECIÉN NACIDO - MIRANDO HACIA DENTRO

< 23 in | < 58.4 cm
0-2 m
Min. 7 lbs | 3.2 kg



1

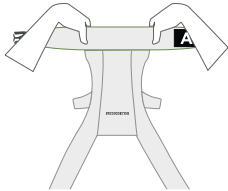

2x

2

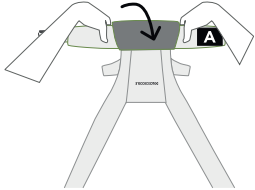

3

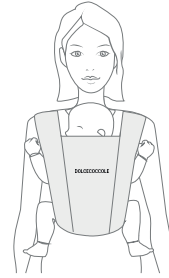
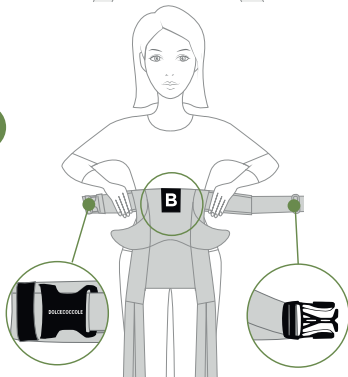

BEBÉ - MIRANDO HACIA DENTRO

23+ in | 58.4+ cm
> 2 m

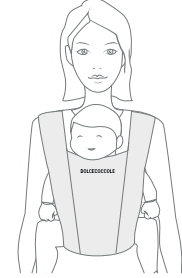

BEBÉ - MIRANDO HACIA AFUERA

26+ in | 66+ cm
> 5 m



1

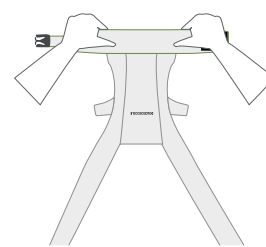

2

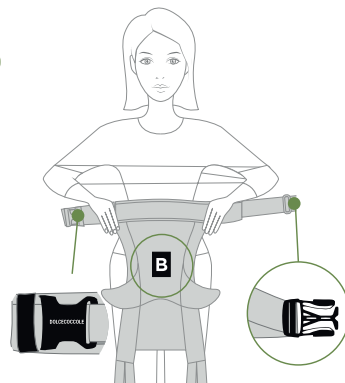

1 POSICIONES DEL BEBÉ - LISTA DE VERIFICACIÓN Y CONSEJOS

1A La cabeza del bebé debe estar apoyada a nivel del medio del oído desde 0 a 4 meses o hasta que el bebé tenga control de la cabeza y el cuello.

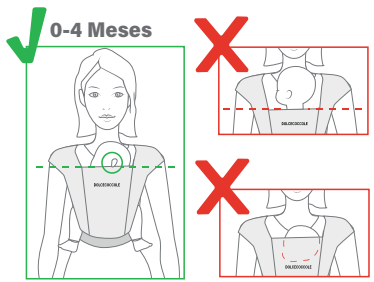

1B Vía respiratoria despejada y cara visible en todo momento.

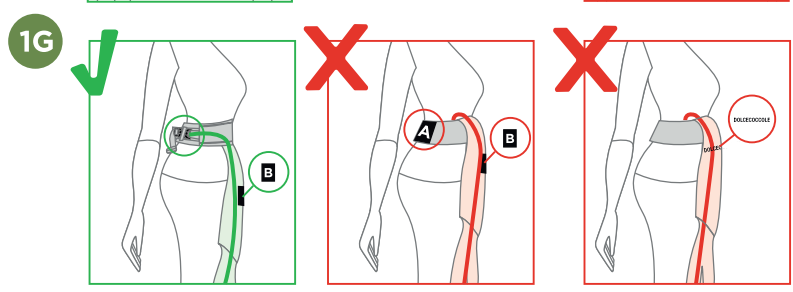
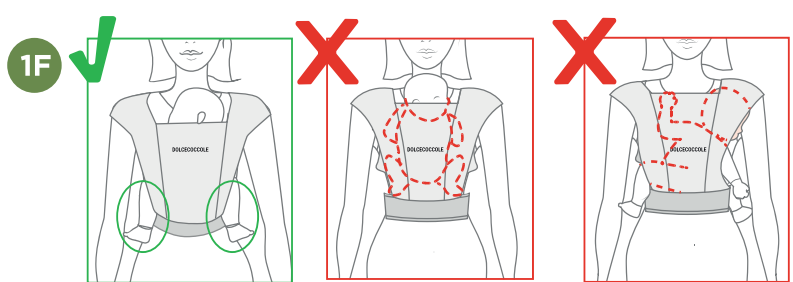
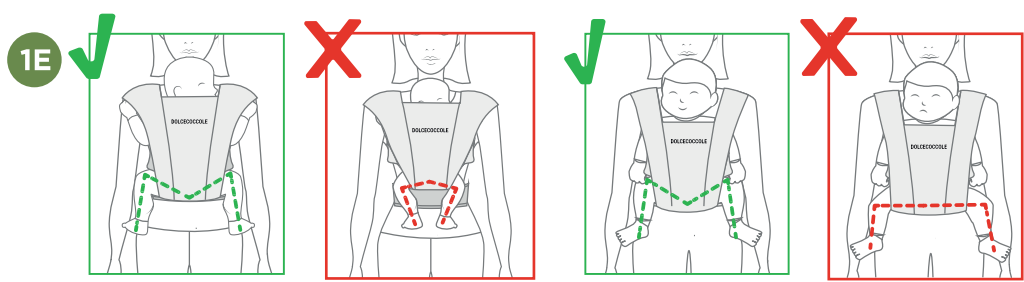
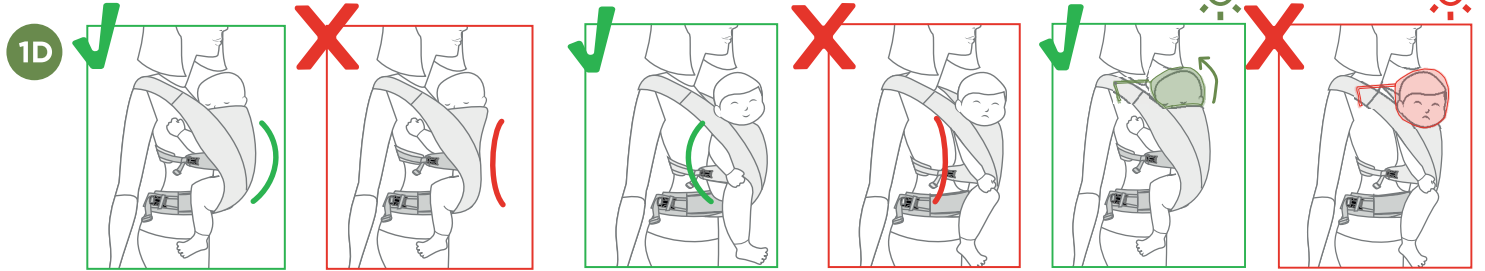
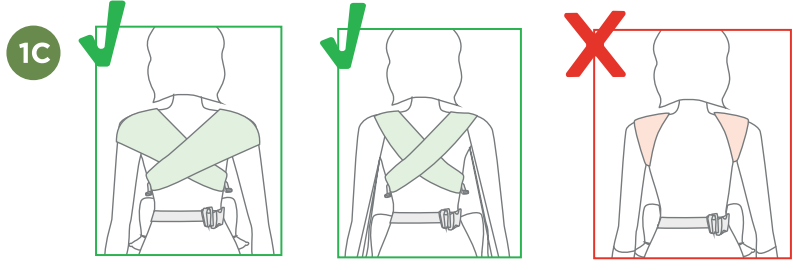
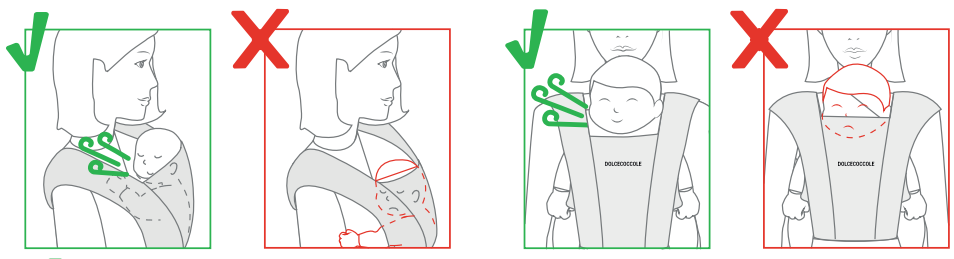

2

MODO RECIÉN NACIDO - MIRANDO HACIA DENTRO

<23 in | <58.4 cm

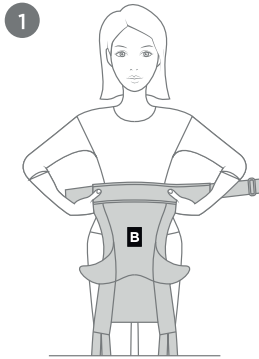
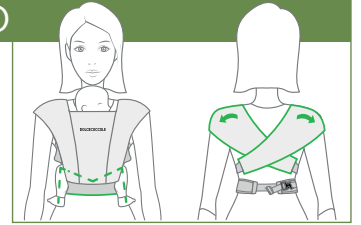

Doble el cinturón hacia adentro dos veces.

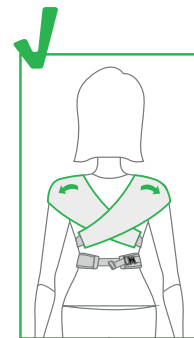
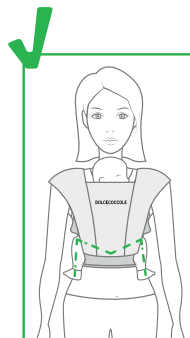
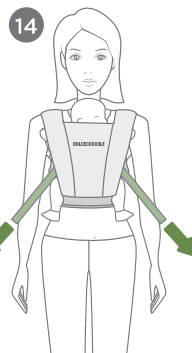
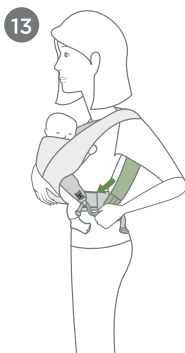
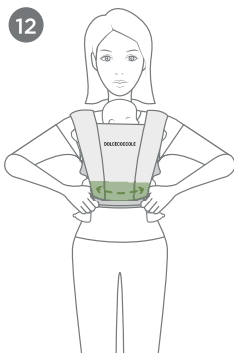
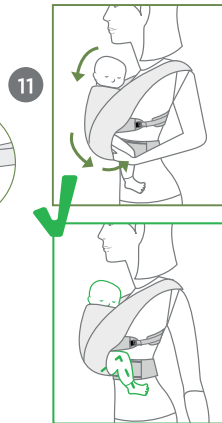
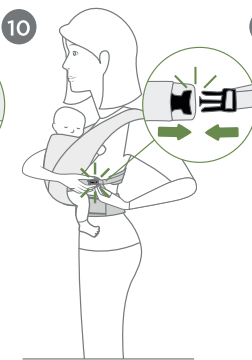
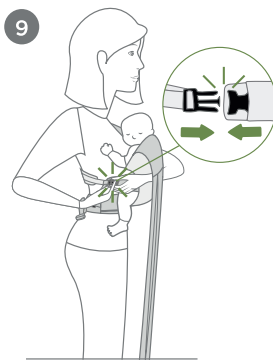
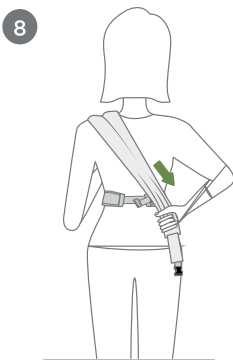
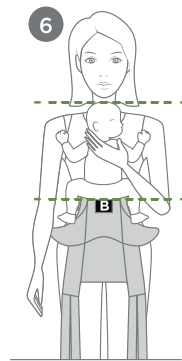
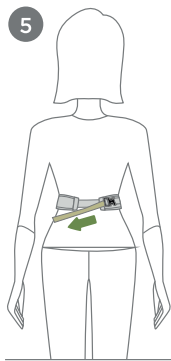
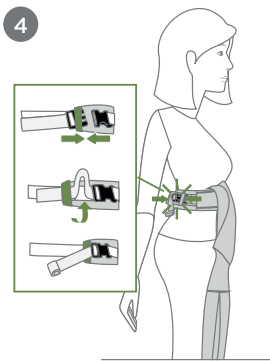
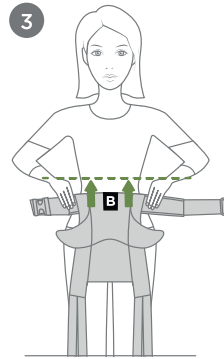
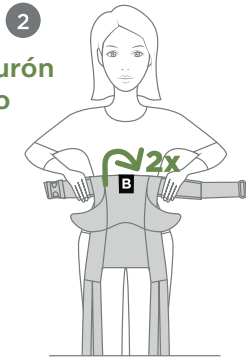

3

MODO BEBÉ - MIRANDO HACIA DENTRO

23+ in | 58.4+ cm

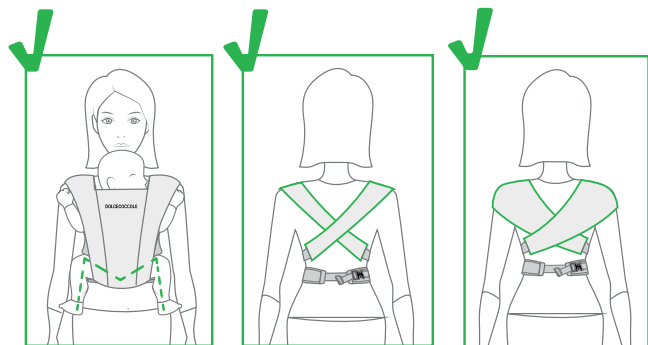
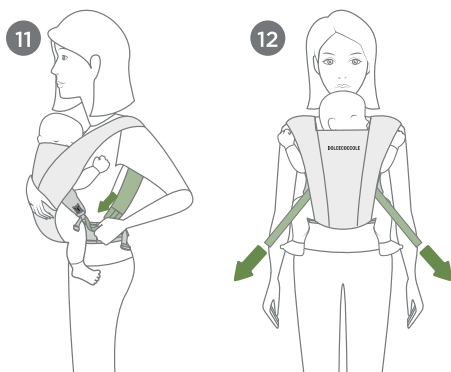
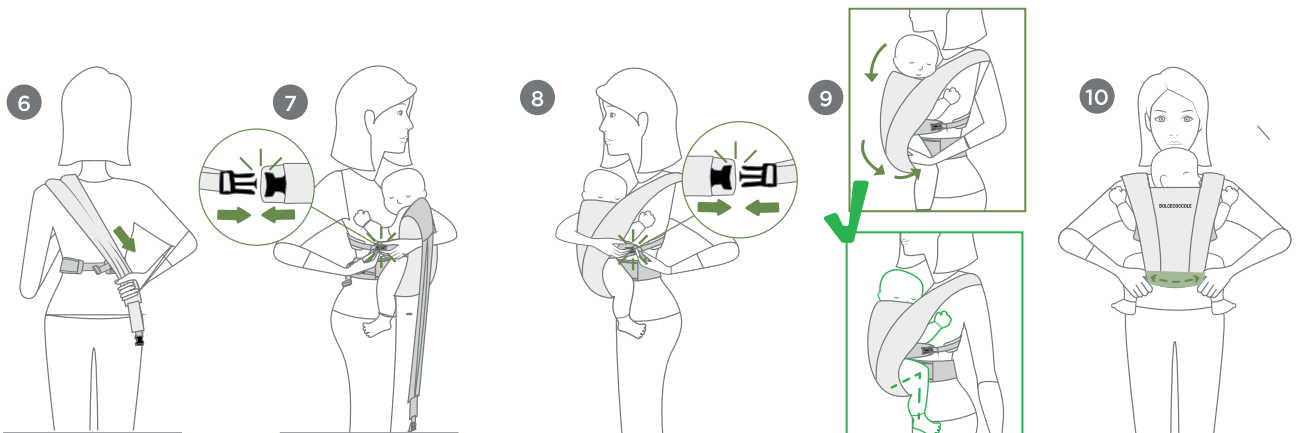
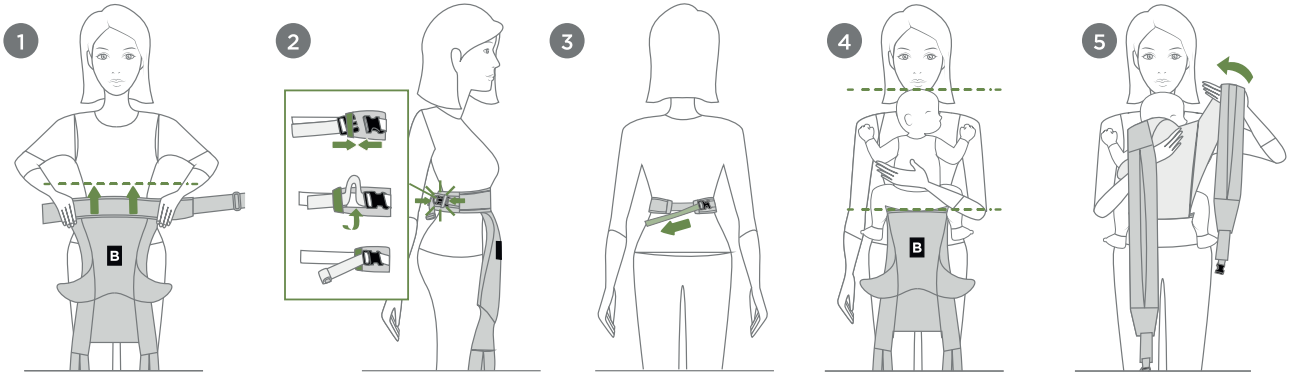
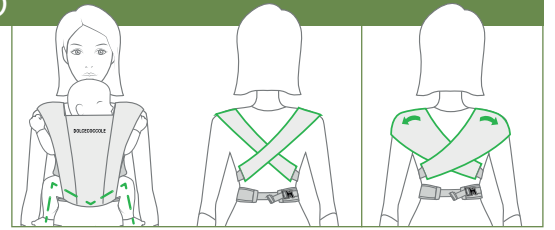

4

MODO BEBÉ - MIRANDO HACIA AFUERA

26+ in | 66+ cm

El bebé debe tener un control fuerte de la cabeza y el cuello. La cabeza debe estar más alta que el panel posterior.

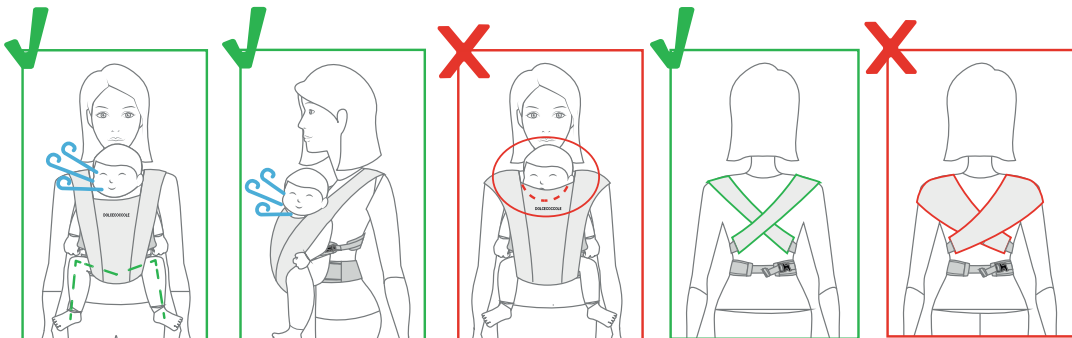
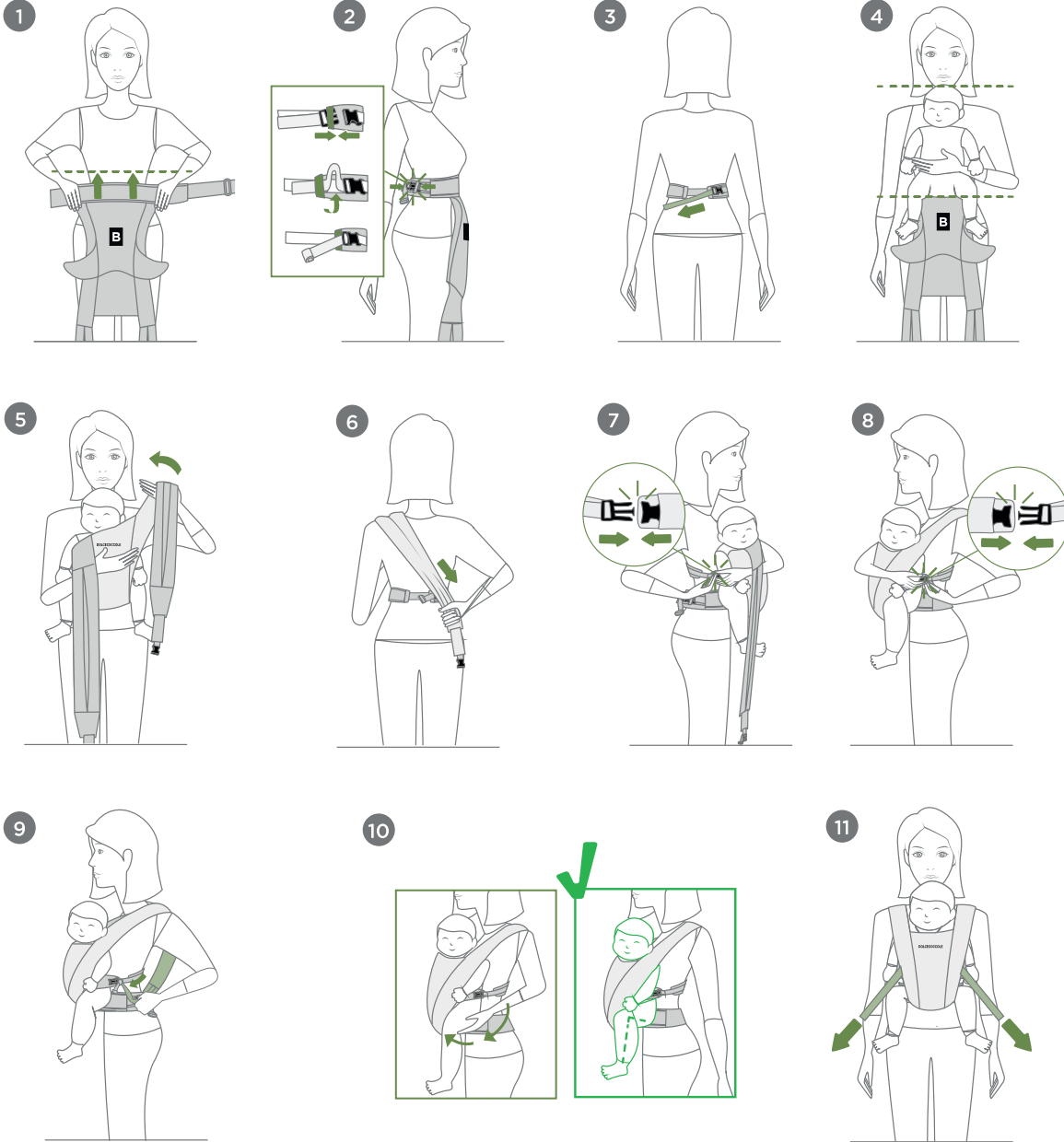
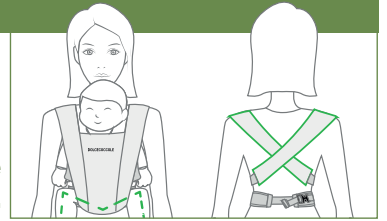



DOLCECOCCOLE